

FILTRO VORTICE

WISY 100

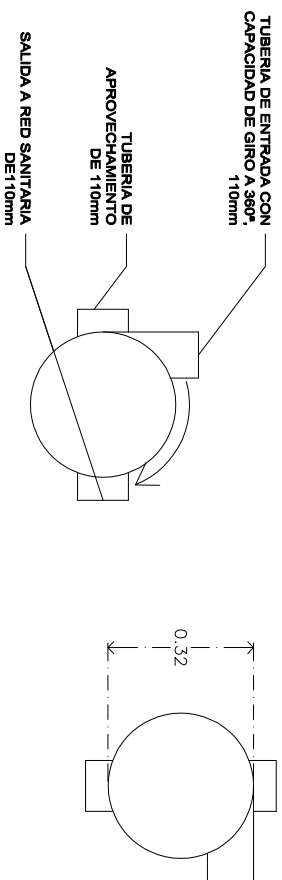

DESCRIPCIÓN

El equipo Filtro Vortex WISY 100 ® es un dispositivo de tratamiento primario que retira contaminantes gruesos del agua como basuras, hojas secas, insectos y sedimentos hasta 280 micras mediante el uso de una criba, este equipo cuenta con una línea de descarga que se puede conectar al drenaje para desalojar toda la basura y sedimentos retirados del agua.

El equipo se está diseñado para capturar al menos el 95% del agua pluvial de un área de 200m².

El equipo no retira materia orgánica ni contaminantes diluidos en el agua, por lo que el agua después del filtro puede tener color, olor o sedimentos residuales.

El equipo está diseñado para casas, pequeñas navas y edificios pequeños.

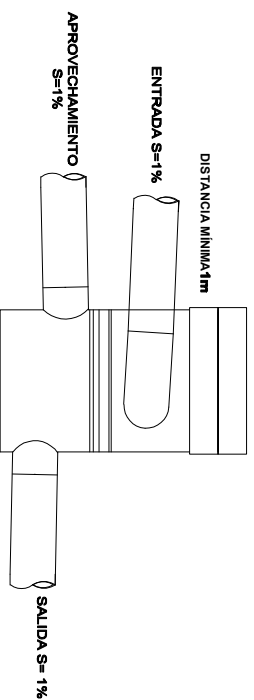
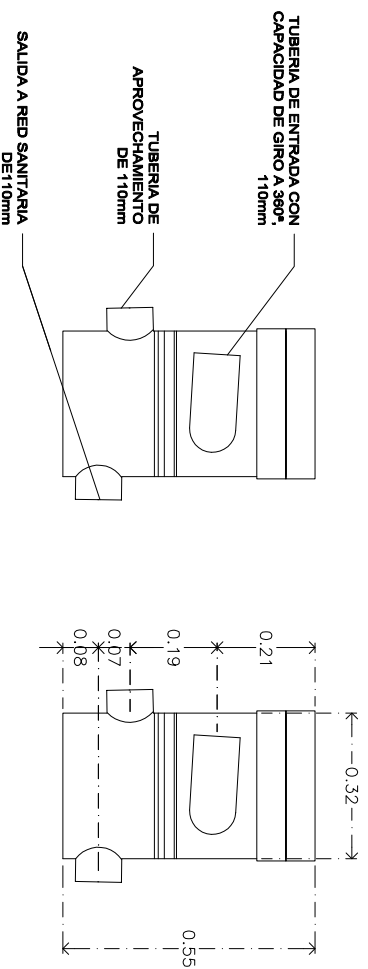

Especificaciones

Equipo	Filtro Vortex WISY 100
Clave	WF-F-100
Tubería recomendada de instalación	110 mm
Gasto de filtrado (lps)	2.44 lps
Gasto máximo (lps)	4.16 lps

El equipo incluye:

- Tapa del equipo
- Malla de acero inoxidable para 280 micras
- Asa para extracción de malla

Filtro Vortex WISY 100



ESCALA

FECHA

WF-100

S/E

03/2021